

# היכרות ראשונית עם הרובוט EV3

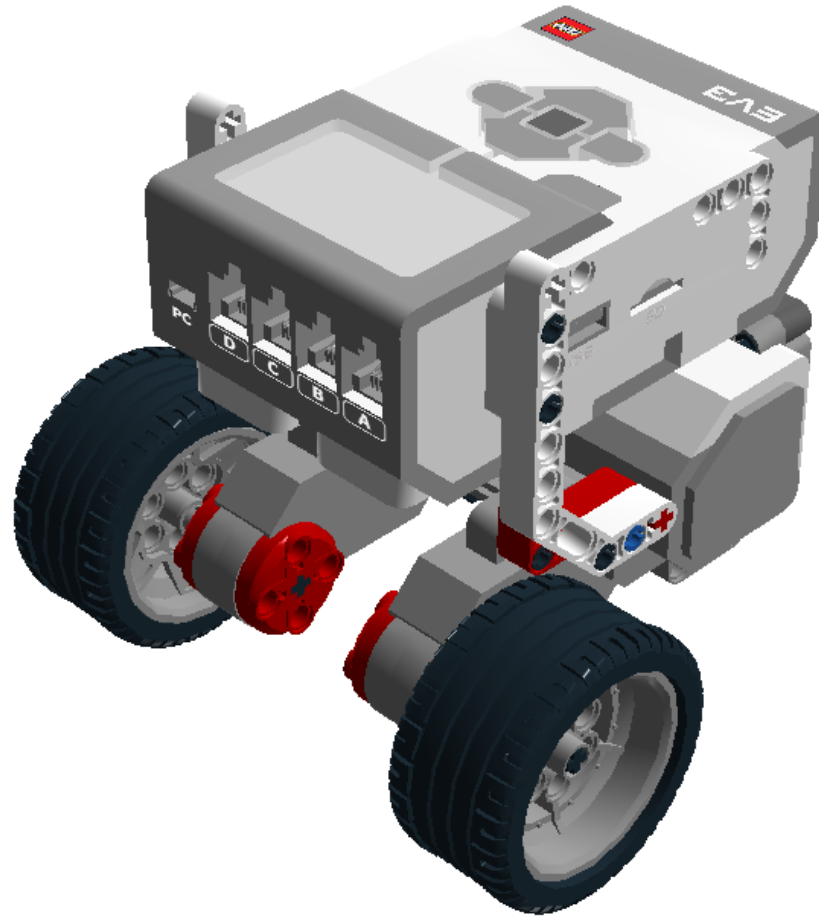

# לחצני הבקר

**1 = חזור**

בטל

עצור תוכנית

כבה את הרובוט

**2 = כפתור אמצעי**

בחר תפריט

הפעל תוכנית

הדלק את הרובוט

**3 = חצים**

ניווט בין תפריטים



# מסך הבקר

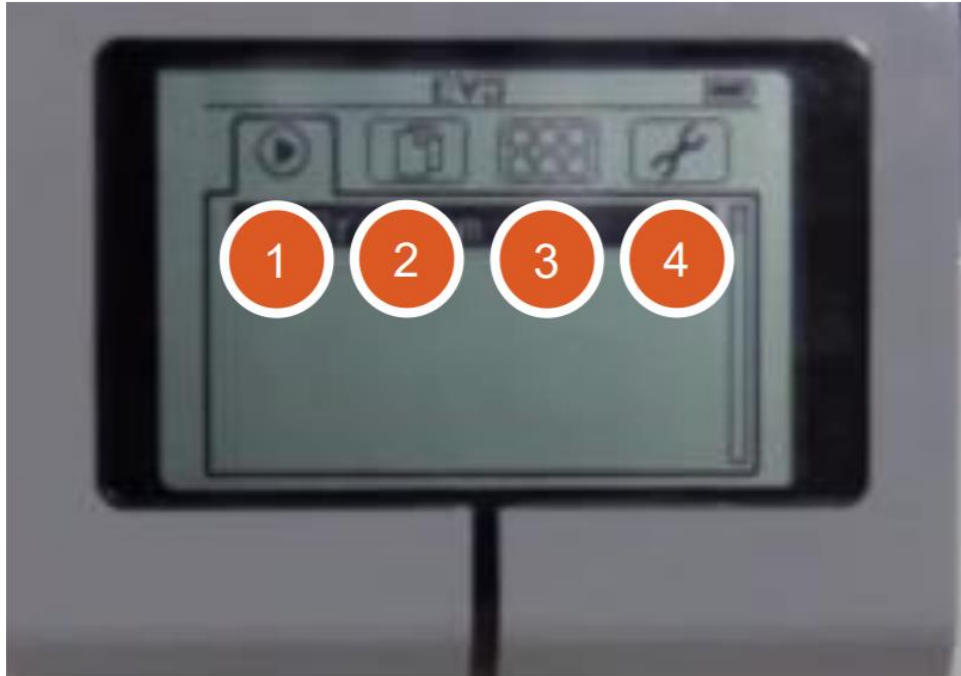

לשוניות על המסך

1. הרץ אחרונים  
חפשו תוכניות שהופעלו לאחרונה

2. ניווט בין הקבצים  
מצאו את כל התוכניות לפי  
פרוייקטים

3. אפליקציות הבקר  
צפייה בנתוני חיבורים

4. הגדרות  
Bluetooth, Wifi עוצמת קול

# חיבורים, מנועים, חיישנים

חיבורים A, B, C, D = מנועים

בברירת המחדל מניחים כי המנוע השמאלי מחובר ל-B והמנוע הימני ל-C

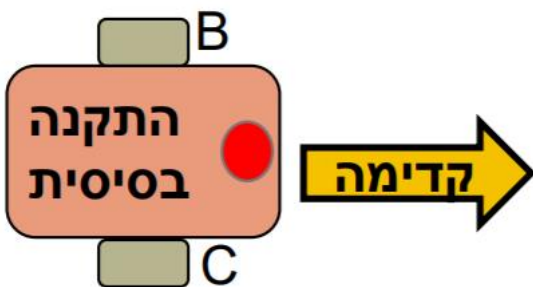
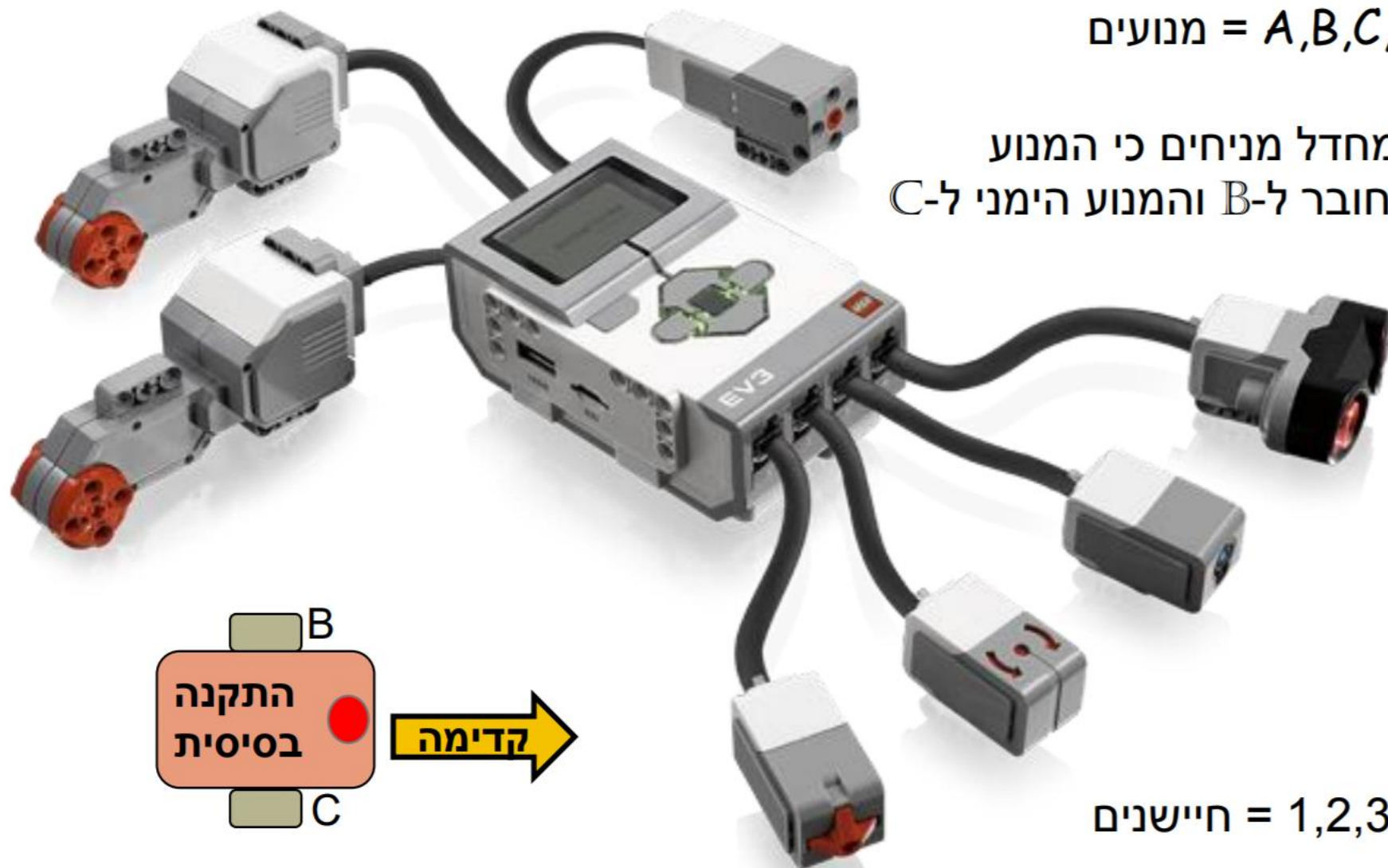

חיבורים 1, 2, 3, 4 = חיישנים